

**#MONTERING**

**#BRUKSANVISNING**

**#PRODUKTBLAD**

**#HÅLLBARHET**

**#THE BUG**

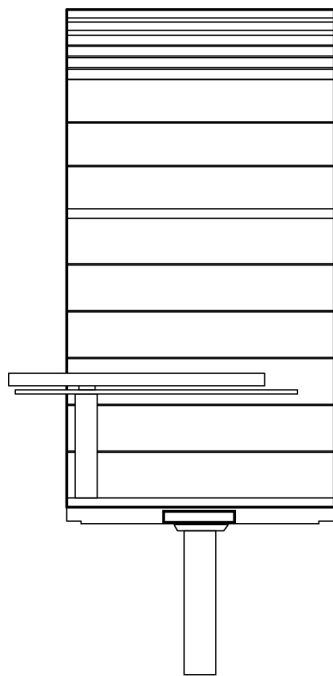
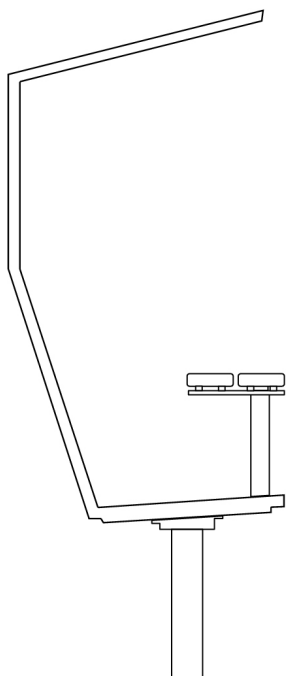

# #MONTERING

## AV BORD

### SKRUVPÅSE NR. 1

Placera förfästet mot stolsitsen med den sluttande delen bakåt och fäst med förljande skruvar och låsbrickor från SKRUVPÅSE NR 1

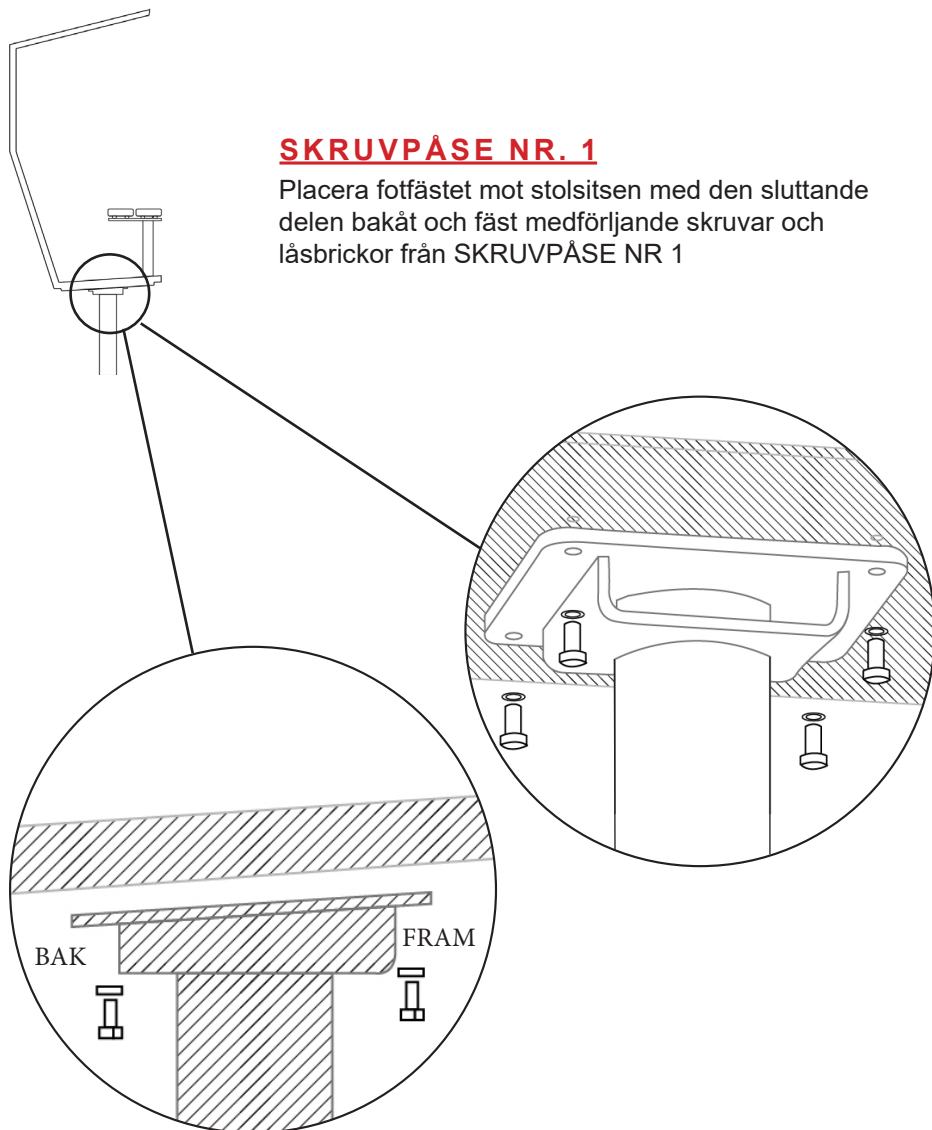

# #MONTERING

## AV BORD

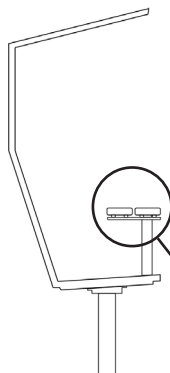

### **SKRUVPÅSE NR. 2**

Skruva fast bord i bordsben med bifogade brickor och skruv från SKRUVPÅSE NR 2

i ordningen: stor bricka - liten bricka - skruv

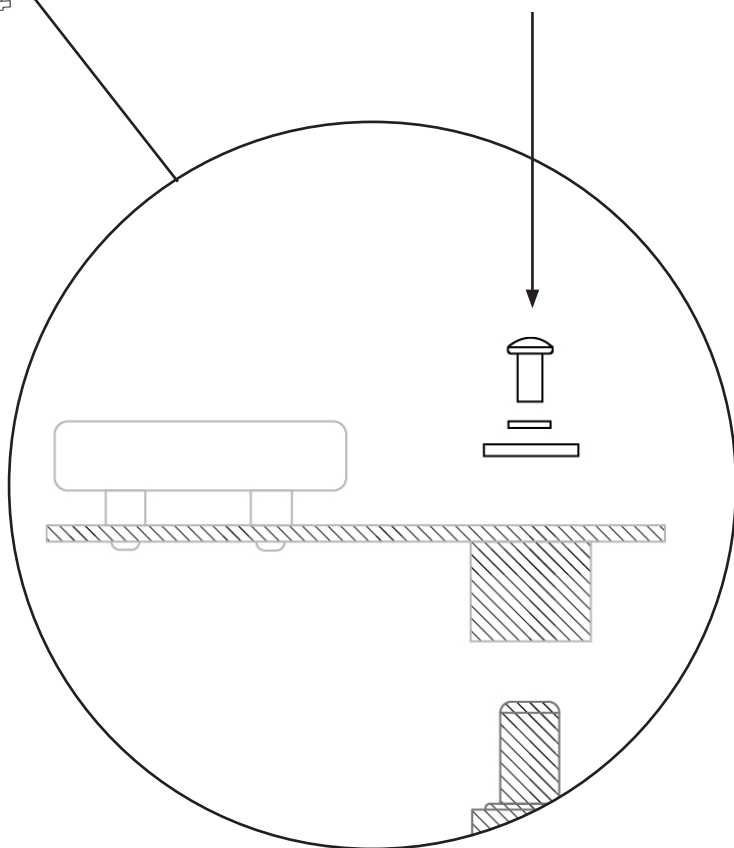

# #MONTERING

AV BORD

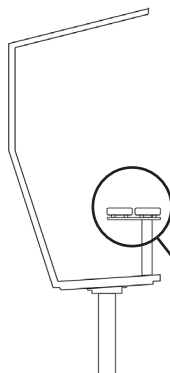

## **SKRUVPÅSE NR. 3**

Skruva fast träbord med bordsskiva enligt bild nedan med SKRUVPÅSE NR 3

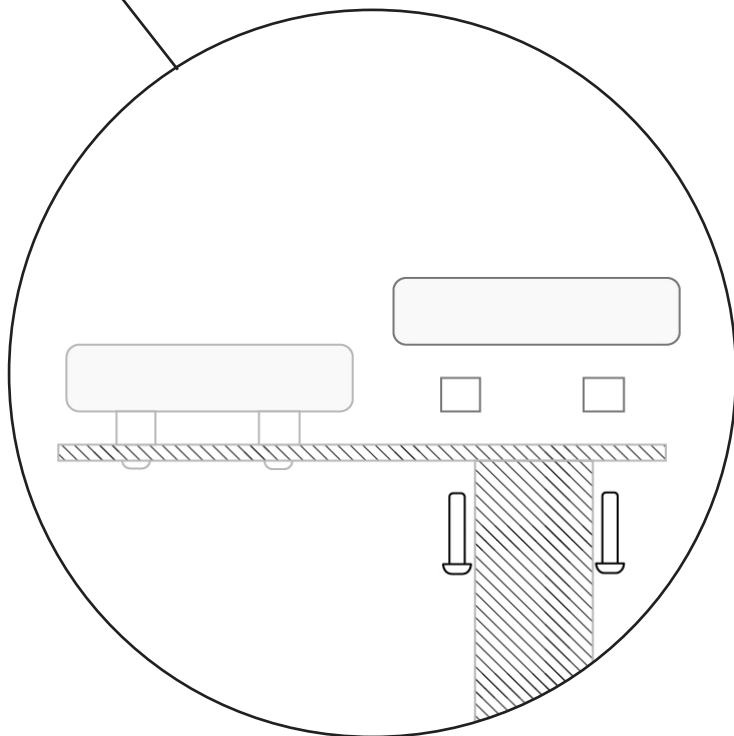

# #MONTERING

## AV TERRASSFOT

### **SKRUVPÅSE NR. 4**

Skruva fast terrassfot med stolsben med SKRUVPÅSE NR 4 enligt ordningen

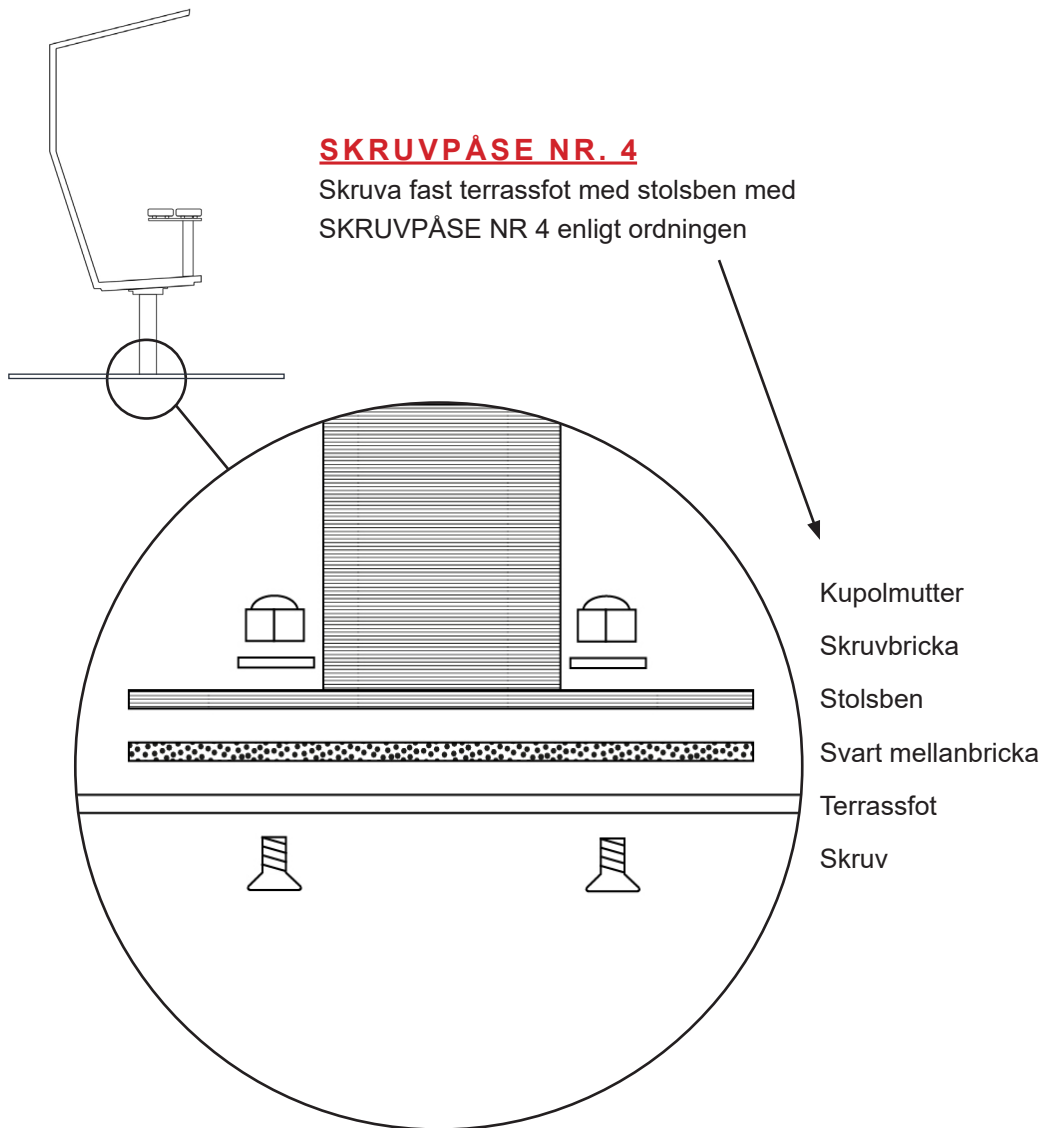

# #MONTERING

## AV SLUTAGRÄV- OCH NEDGJUTNINGSFOT

### SKRUVPÅSE NR. 5 OCH SVART MELLANBRICKA

Skruva fast sluta-gräv-skruv eller nedgjutningsfot med stolsben genom att placera den svarta mellanbrickan (den prickade brickan i bilden nedan) direkt under stolsbenet och sedan skruva ihop dem med SKRUVPÅSE NR 5 enligt ordningen nedan.

OBS! Använd ett vattenpass och regelaget mellan muttrarna för att justera stolens ben lod- och vågrätt så det inte lutar.

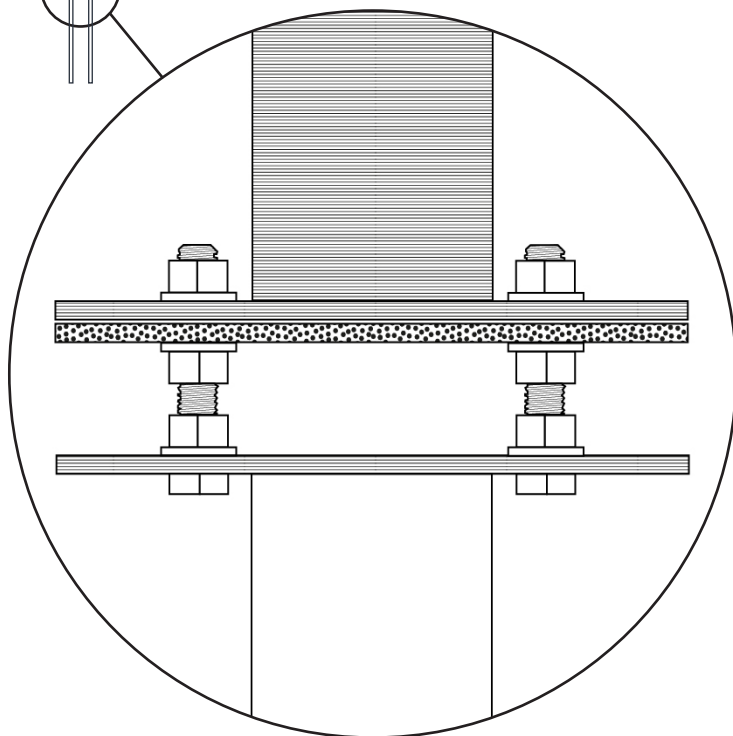
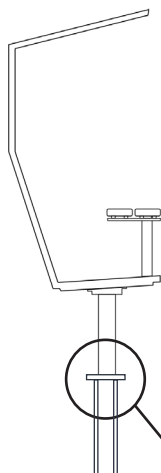

Mutter  
Bricka  
Stolsben  
Svart mellanbricka  
Bricka  
Mutter  
Mutter  
Slutagräv-/gjutfot  
Bult

# #BRUKSANVISNING

## **Användning**

Denna stol är designad för offentlig miljö och är endast till för att sitta i. Den är tillverkad för att hålla för en människa upp till 120 kg. Skador som uppkommer av fel användning av stolen, exempelvis att man klättrar upp på taket, ansvarar vi ej för.

## **Vinter**

Stolen klarar av att stå utomhus året om, dock krävs rengöring två gånger per år för att den ska hålla sig hel och fräsch.

## **Enkel skötsel**

Stolen kan enkelt rengöras med vanlig såpa alternativt en blandning av ättiksprit 24%, diskmedel och vatten. Rekommenderad rengöring är två gånger per år för att maximera hållbarheten på stolen.

Stolen kan med fördel oljas in med linolja för att behålla sin gyllenbruna färg. Rekommenderad inoljning är en gång per år för att maximera hållbarheten på stolen.

Använd ej trimmer runt stolens ben, då lacken kan skadas eller i värsta fall lossna.

## **Friskrivning**

Vi friskriver oss från all användning av produkten på ett felaktigt sett.

## **Modificeringar**

Inga modifieringar eller förändringar får göras utan samråd med Lovisa of Sweden AB. Läs mer om detta i våra allmänna villkor, punkt 3.

# #HÅLLBARHET & PRODUKTION

**The Bug produceras** helt och hållet i Gävleborg och Dalarna, allt från laserskärning till bockning, svetsning, lackning, montering och paketering. Transporten sker sedan direkt ut till slutkund. Detta resulterar i minimalt med transporter, bra arbetsvillkor för de som arbetar med produkten och det behåller produktion och stärker hantverkskunskap i Sverige.

Vi använder oss av furu från våra svenska skogar. Träet är värmebehandlat och slutprodukten blir helt ekologisk. Värmebehandlat trä har vanligtvis längre livstid än trä som är impregnerat med kemikalier.

Vi använder oss av svenskt återvunnet stål så långt det går, med en underbehandlingen som är zink- och VOC-fri. Ovanpå det är The Bug pulverlackerad för minsta möjliga miljöpåverkan.

Vi kan stolt säga att vi arbetar med hållbarhet på riktigt.

## **Vad gör The Bug som inte andra stolar gör?**

The Bug går att rotera 360 grader och har innovativt skurna brädor som gör att solens strålar och även lättare ljudvågor bryts. Du sitter ergonomiskt i stolen och du har ett flexibelt bord på sidan som gör att du själv kan styra hur du vill sitta. Du har ett tak och en bred, robust rygg som skapar ett eget rum i en öppen utemiljö.

Det fina med att sitta på en egen stol är att du kan jobba mer ostört och avskilt. Du kan välja att arbeta i grupp och vrider då stolarna så att de sitter mot varandra. Du kan placera stolen mitt på gräset, ta av dig skorna och känna gräset.



# #PRODUKTBLAD

## **Produktion**

Stolen tillverkas i Gävleborg och Dalarna.

## **Stål**

Stålet benämns Domex 355MC. Ståldetaljerna bearbetas genom laserteknologi. Detta är en miljövänlig och säker process som säkrar optimalt resursutnyttjande. Svetsprocessen sker både manuellt och med svetsrobot.

## **Skruv**

Träskruv av A4 kvalitet

Övrig skruv är FZV-behandlad

## **Lackering**

Grund: Blästring och Axaltas Zerozink Edge Steel Primer

Toppfärg: Axaltas RAL 9005 Svart

Klass: C4-klass hög om inte beställaren uppgett C5 som krav.

Stolen pulverlackeras för minsta möjliga påverkan av kemikalier på naturen. Ståldetaljer grundas och lackeras med Polyesterpulverlackering som inte använder några skadliga lösningsmedel.

## **Bussningar**

Bussningarna är tillverkade av mässing med en teflonklädd insida. Det gör att den är självsmörjande.

## **Trä**

Träet i stolen är värmebehandlad furu från Svensk PEFC och Svanenmärkt skog. Det är behandlat helt utan kemikalier. Tack vare värmebehandlingen blir träet extra tåligt mot röta och svamp då det inte finns något friskt i virket för svampen att leva av. Det gör att det håller längre än vanligt impregnerat virke behandlat med kemikalier. Skogen har fått växa länge vilket ger en stark produkt. Värmebehandlingen ger materialet sin gyllenbruna färg genomgående genom hela brädan och behöver inte efterbehandlas. Med tiden kommer den då anta en gråare ton.

# #PRODUKTBLAD

## **Förankring**

Stolen har tre olika förankringar. Alternativ nr. 1 monteras stolen ned i marken genom markskruven Sluta-Gräv. Alternativ nr. 2 gjuts den ner på traditionellt vis. Alternativ nr. 3 använder man en extern fot till stolen som möjliggör att flytta runt den eller placera den på en terrass eller liknande.

## **Emballage**

Fram till mitten av 2024 bulpackas allt på pall. Fr.o.m andra halvan av 2024 packas allt med well och zippåsar i i pp-plast.

# #MÅTT OCH VIKT

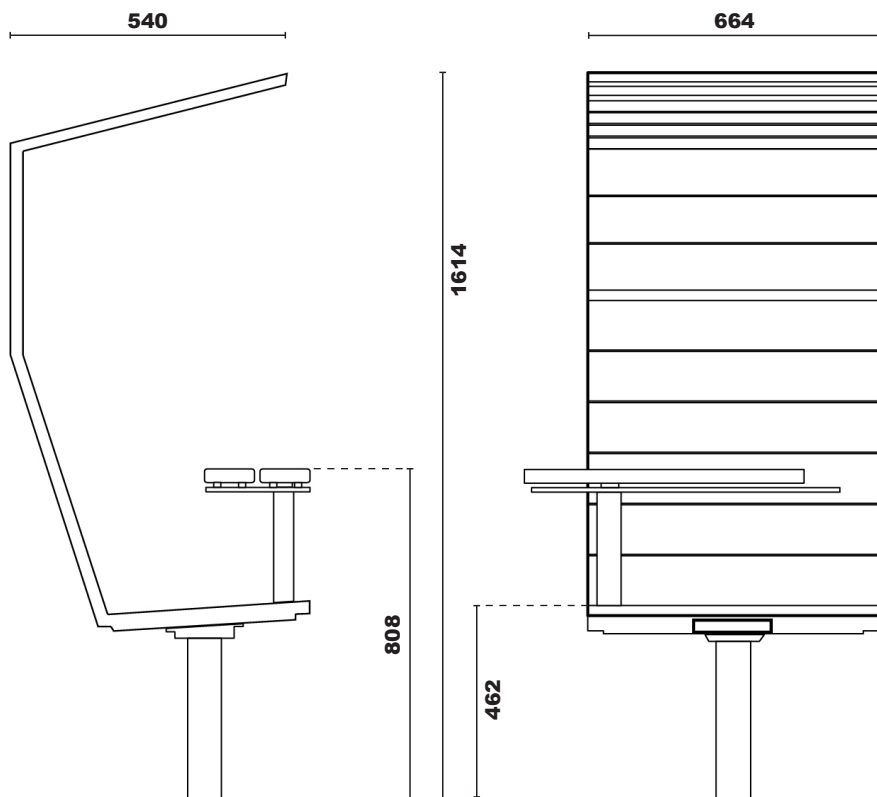

## **Stol**

Bredd: 664 mm + bordsutstick

Höjd: 1614 mm

Djup: 540 mm

Sitthöjd: 462 mm

Vikt: ca 65 kg

## **Pall**

(Mått gäller en stol och tillhörande delar)

Pallmått: 1200 x 800 m

Höjd packad pall: 850 mm

Vikt packad pall: ca. 70 kg

LOVISA  
OF SWEDEN

lovisa@lovisaofsweden.se  
+46 73 952 34 69